

給食の片付け方について



みなさんの給食の片付けをしてくださっている方々に感謝の気持ちをもって、最後まで丁寧に片付けるように心がけましょう。

ごはん

※パンは主菜の食缶に入れる

ごはん食器に
入れた水

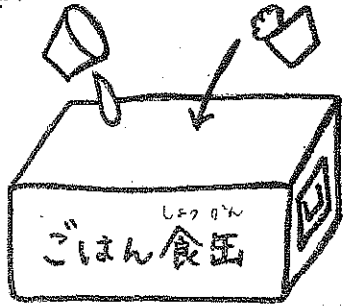

汁もの

カレーのついた
ごはんの残り
汁もの残り

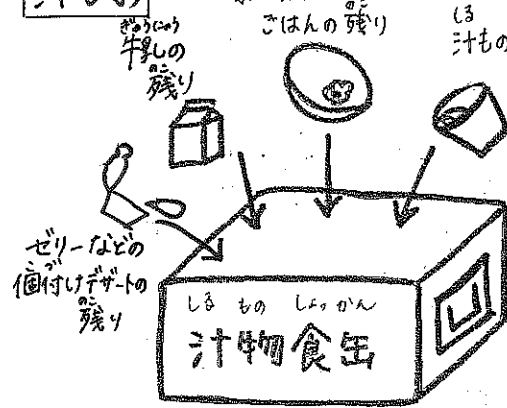

食器

食器は種類ごとに
重ねる。

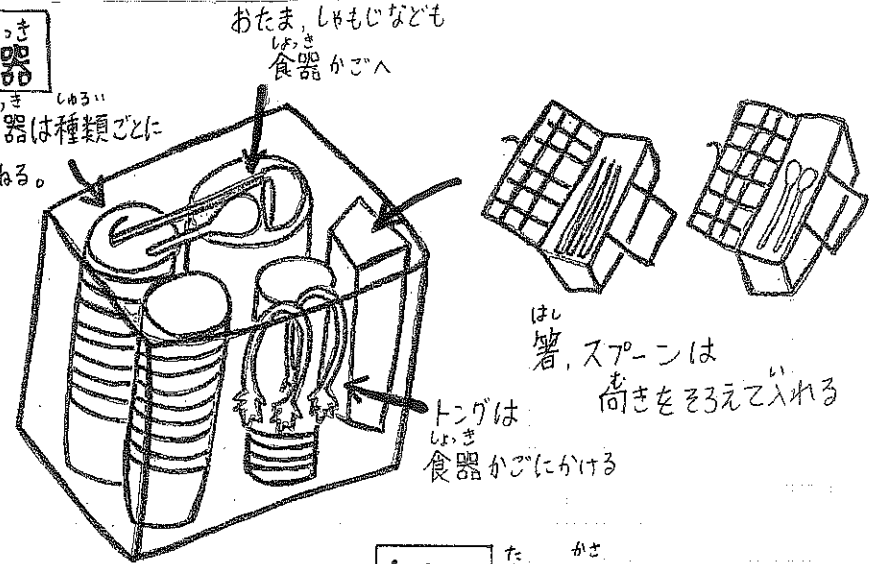

主菜

骨など
主菜の残り

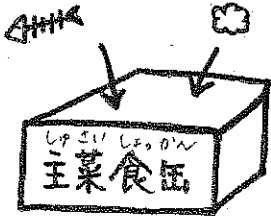

副菜

副菜の残り

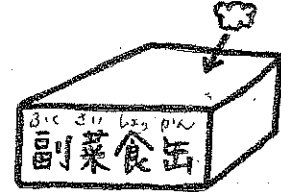

トレイ

立てて重ねる
ストロー袋など、
ゴミをばさまない

牛乳

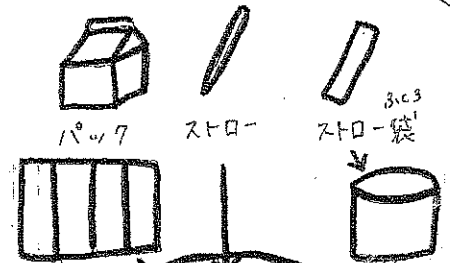

デザート

メロンの皮など

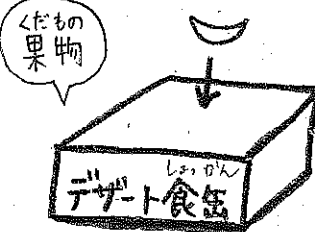

ゼリーなど

ゆるく
むすぶ

